



platea
byTRIPAK



SINOPSISIA

(brindis bat)
ataria ur jauzi bat da
(malkoz betea)
mahai ganean itsasoratzen da
(hilobi bat)
eta hortik erori eta zabaldu
(padurak)
gorputzak bata bestearen atzetik
(ahizpak, ahizpak!)
hemendik igaroko gara
(gure zauri itzela)
hara irteteko
(Platea)

OBRAREN DESKRIBAPENA

Tarteko existentziaren edo arimen trantsizioaren ideiatik abiatuta, Platean, imajinatutako linbo baten irudikapen gisa, bankete baterako prest dagoen mahaia aurkezten zaigu padura baten erdian. Mareen mugimenduak bizitzaren ematearen eta hartzearen propietatea nabarmentzen du, azalpe-nik edo euskarririk aurkitu gabe. Jainko batek, zeremonia maisu bezala, ongi etorria ematen die inguru aldakor honetara iristen diren gorputzei. Itsasoak ekarrita, noraezean edo konortea galdua iristen dira, naufragoak edo sirenak bezala; guztiek izan zuten lehenago bizitza bat eta heriotza bat. Azken ospakizunerako prestatu dute lekua, transmutazio finalerako, baina, aurretik, haien bizitzetako borondateak atzean utzi beharko dituzte.

Ikusleak mundu honetara iristen diren pertsonaiei lagunduko die bere bi-daian. Haiek erakutsiko digute, egoera emozional arketipikoenen gainetik, gizakiaren alderdi ez hain nabarmenak. Gutxiespenari beldurra, desobe-dientzia, manipulazio saiakerak, erridikuloaren sentsazioa edo adierazteko ezintasuna agertzen dira ikusleen aurrean, distirak bezala antzezlanean zehar.

Platean, umoreak eta absurdoak minaren eta urraduraren irudiak zeharkatzen dituzte; kantu polifonikoek eta akordeoiaren eta biolinaren soinuek, klasikotik esperimentalera igarotzen direnek, ikuspegi poetiko eta abstraktuak biltzen dituzte. Asmo estetiko sakon baten ondorioz sortutako pieza honek ohiko narratiba gainditzen du.









SORMEN PROZESUA

Leku fantastiko batetik abiatuta pertsonaiak, egoerak, giroak, eszenografia, soinuak eta testuak asmatzen ditugu, eta hauek bat egiten dute obraren alegiazko unibertsoa osatuz. Aldi berean, formaren aldetik, eszenari dagozkion atal guztiei arreta eta plastizitate bera eskaini zaizkie.

Mugimendua, soinua, testua, eszenografia, janzkera... denak bilakatzen dira esperimentaziorako material, eszenen irudien osagai; hauetan mugitzen diren koadroak bilatu nahi balira bezala.

Gehienok, arte ederretako eremutik gatoz eta, horregatik, beharbada, estetika da gure abiapuntua. Aldi berean, freskotasuna eta sakontasuna sentiarazten dituen antzerkia proposatu nahi dugu. Obra landu eta basatia eskaintzeko ahalegina dago; ideietatik bainoago intentsitatetik bertatik transmititzeko ahalegina. Hala, emozioaren, partekatzen dugun imajinarioaren eta kezkatzen eta aske egiten gaituen umorearen bidez sensibilitate inkontziente batekin konektatzen saiatu gara. Horrek inprobisaziotik, naturaltasunetik eta jolasetik datozen arriskuak geureganatzea dakar.











KONPAINIA

Tripak arte eszenikoen euskal konpainia da, eta Mayi Martiarena, Maite Mugerza, Marina Suarez eta Natalia Suarez artista plastikoek eta Andrea Berbois biolin jotzaileak osatzen dute. 2013an sortu zen, Baratza Aretoko (Gasteiz) Sorkuntza Laborategiaren testuinguruan, munduarekiko eta estetikarekiko zeukaten ikusmen berezietan oinarritutako sorkuntzak eskaintzeko asmoz.

Orain arte, hiru pieza eszeniko egin dituzte. Lehenengoa, *Maite*, La Noche Scratxe (Baratza Aretoa, Vitoria-Gasteiz), 2013an aurkeztu zuten lan laburra izan zen. Bere bigarren lana *Aitaren Larrua* izan zen, modu edo lengoaia propio baten aurkikuntza suposatu zuena. Lanak Euskal Herriko hainbat eszenatoki zeharkatu zituen bi urtez: Durangoko Azoka 2015, Eztena 2015 (Errenteria), Baratza aretoa (Vitoria-Gasteiz), eta Artium Museoan amaitu zuen bere bidea, InTACTO 2016 jaialdiaren barruan (Vitoria-Gasteiz). Bere hirugarren eta azken pieza Urruna izan zen, hainbat sorkuntza egoitzaren laguntzarekin sortua (AZALA Espazioa, Baratza Aretoa eta GaraiOn Sorgingunea, Araban, eta Pradillo Antzokia, Madrilen). Sorkuntza prozesuan zehar, obra modu ezberdinetan erakutsi zen, Teatro Pradillon (Madril), Oihaneder Euskararen Etxean (Gasteiz), eta Eremuak arte garaikiderako programak antolatutako aire zabaleko ekitaldi baterako ere egokitu zen, Markina-Xemeingo HARRIAK programaren barruan. Azkenik, pieza 2019an estreinatu zen La Fundicionen, BAD Bilbao jaialdiaren barruan.

Bere azken proiektua, *Platea*, Garazi Navas soinujolearekin elkarlanean, 2022ko urrian estreinatu zen HARROBIAn (Bilbo), BAD Bilbao jaialdiaren barruan. Obra hainbat eragileren laguntzarekin sortu zen: Eremuak-en Praktika Artistikorako Laguntza jaso zuten 2020an, eta egoitza artistikoak egin dituzte Bulegoa z/b (Bilbo), AZALA Espazioa (Lasierra), S 'ALA Espazio per artist* (Sardinia), L' Animal a l'esquena (Girona), DINAMOA Sormen Gunea (Azpeitia), Tabakalera (Donostia), Arropaineko Arragua (Leke tio) eta GaraiOn Sorgingunea (Ozaeta) erakundeetan.





FITXA ARTISTIKOA

Iraupena

75 minutu

Hizkuntza

Elebiduna (euskara eta gaztelania)
(Bietako edozeinetara egokitzeko modukoa)

Idea, testuak, eszenaratzea eta eszenografia

Natalia Suarez, Marina Suarez, Andrea Berbois eta Maite Muguerza

Oholtzan

Natalia Suarez, Marina Suarez, Andrea Berbois,
Maite Muguerza eta Garazi Navas.

Kanpo begirada

Mayi Martiarena

Musika

Andrea Berbois eta Garazi Navas

Testuak

Tripak

Eszenografia laguntzaileak

HAI EK Koop.

Argi diseinua

Inga Cerro

Banaketa

Tripak

Argazkiak

Arriguri

RIDER TEKNIKO

Personal de la compañía

1 técnico luces / sonido

Tiempo de montaje

3 horas

Tiempo de desmontaje

2 horas

Maquinaria escénica

Varas electrificadas: 4 y la frontal

Iluminación

Todos los materiales con garras, portafiltros, viseras y cadena de seguridad.

Cableado necesario para el conexionado general (adjunto plano)

-PC 650W/1000v: 21 unidades

-PAR 64: 9 unidades

-Recortes (ángulo variable): 7 unidades

Regulación y control

26 canales de Dimmer y mesa de mezclas.

Sonido

-(P.A. adecuada al espacio: 1)

-Monitores: 2

-Mesa de mezclas (entrada minijack)

-1 micro inalámbrico y soporte

Aporta la compañía

Transformador de voz

Contacto técnica

Inga Cerro

654651385

margaritacerroloy@gmail.com

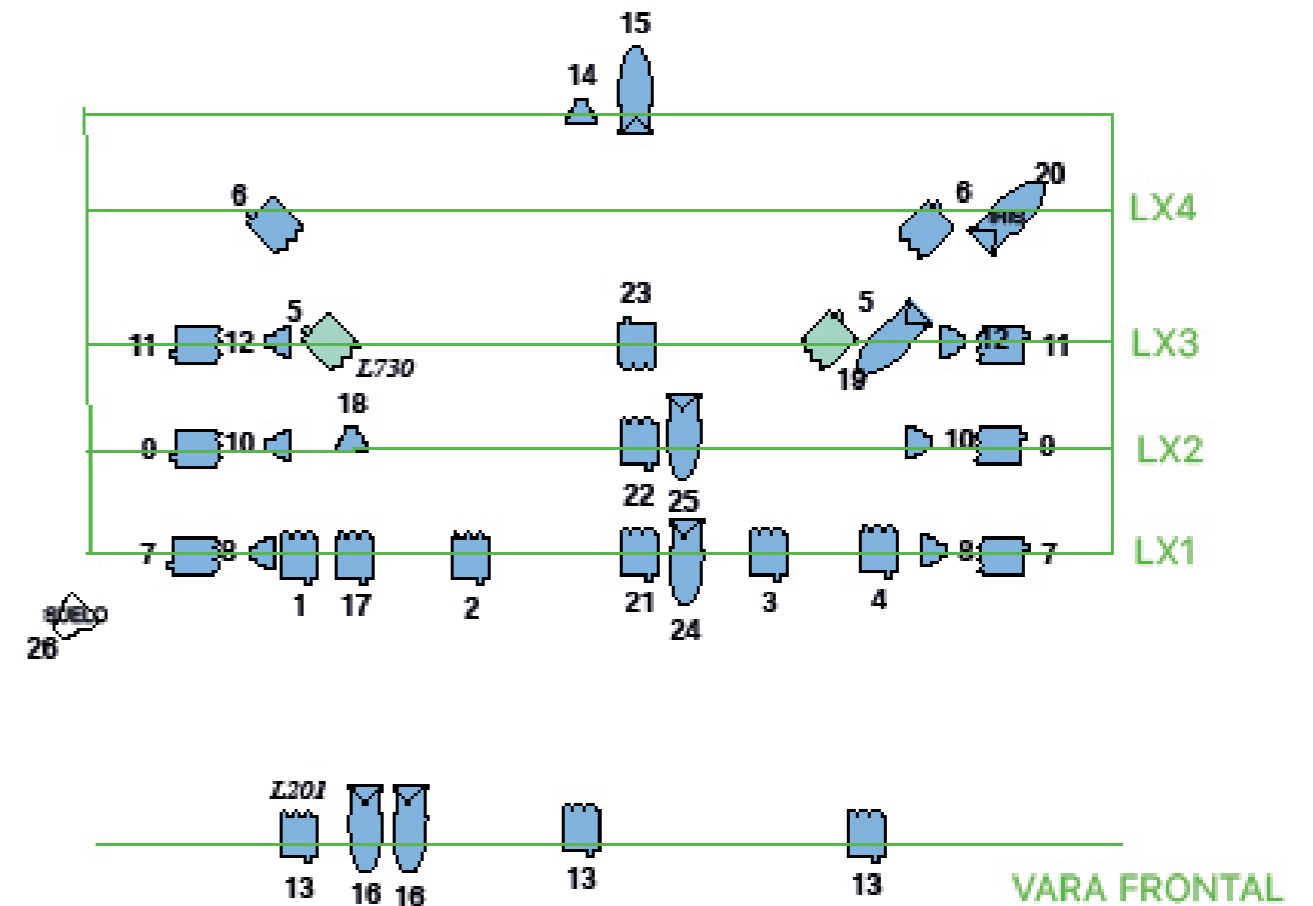

	9 PAR 64
	7 RECORTES
	21 PC

PLANO DE LUCES
PLATEA TRIPAK
DISEÑO :INGA CERRO
margaritacerroloy@gmail.com

IBILBIDEA

- 2014** "Maite" Scratxe Gaua #9, Baratza Aretoa (Gasteiz)
- 2015** "Aitaren Larrua", Zurrumbilo jaialdia (Gasteiz)
- 2015** "Aitaren Larrua", Durangoko Azoka (Durango)
- 2016** "Aitaren Larrua", Eztena jaialdia (Errenteria)
- 2016** "Aitaren Larrua" Festival InTacto. Artium (Gasteiz)
- 2018** "URRUNA" Scratxe Gaua #11. Baratza Aretoa (Gasteiz)
- 2019 "URRUNA. work in progress" Teatro Pradillo (Madrid)
- 2019** "URRUNA" EREREGIZ DOINUAK ebentua, Eremuak-ek antolatuta (Markina-Xemein)
- 2019** "URRUNA" ESTREINALDIA. La Fundación, Festival BAD (Bilbao)
- 2020** "URRUNA" Niessen, Eztena Jaialdia (Renteria)
- 2020** "URRUNA" Aulestiko Antzerki topaketak
- 2020** "URRUNA" Azpeitiko Antzerki topaketak
- 2020** "URRUNA" Zurrumbilo Jaialdia. Baratza Aretoa (Gasteiz)
- 2020** "URRUNA" Sormene Jaialdia (Galdakao)
- 2020** "URRUNA" Sala Mostrenko (Vitoria-Gasteiz)
- 2020** Tripak: Performance bat. Eremuak Jaurdunalidak, Tabakalera (Donostia)
- 2020** Tripak: Presentación performativa en Bulegoa z/b (Bilbao)
- 2021** "URRUNA" Garaion Sorgingunea (Ozaeta)
- 2022** "Platea" ESTREINALDIA. Harrobia, BAD Jaialdia (Bilbao)

ESTEKAK

Obra osoa. Harrobia, Bilbao, estreinaldia

<https://youtu.be/2bP0KjQGumY>

"Platea" obraren kritika, Agus Perez-ek Berria egunkarirako egindakoa.

<https://www.berria.eus/paperekoa/1919/031/001/2022-10-18/eremu-ezezagunetan.htm>

Platea (Work in progress) Sardinia 2021 (S'ala Sassari-n egindako egonaldian zehar grabatutako bideoa)

<https://www.youtube.com/watch?v=JDDeh23JMZ-s>

Tripak: Sonata bat. Ander Sagastiberri artistak grabatutako laburmetraia, Bulegoa z/b-k (Bilbo) antolatutako Zapi Zuria proiektuaren barne.

<https://zapizuria.org/tripak.htm>

"Urruna" obraren kritika, Agus Perez-ek Berria egunkarirako egindakoa.

<https://www.berria.eus/paperekoa/1918/034/002/2020-09-26/sumendi-ibiltaria.htm>

"Urruna" Obraren kritika, Noticias de Navarra egunkarian.

<https://www.noticiasdenavarra.com/cultura/2019/11/08/estrainioaren-hurbiltasunean-arakatzen-2340760.html>

EREGIZ DOINUAK ebentuan egindako interbentzioaren inguruko kritika, Natalia Vegasek idatzitakoa. (EHUko irakaslea eta artista)

<https://eremuak.eus/blog/ereregiz-doinuak/>

B A B E S L E A K

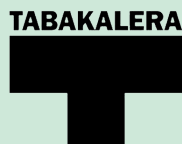

L'ANIMAL A L'ESQUENA

